



DasPell NEXT

ПОСІБНИК КОРИСТУВАЧА
МОНТАЖ, ВИКОРИСТАННЯ,
ТЕХНІЧНЕ
ОБСЛУГОВУВАННЯ



**ДЕКЛАРАЦІЯ
про відповідність**

1. Обладнання, що працює під тиском, або агрегат (виріб, тип, партія або серійний номер)

ONE, ONE BASIC, FLAT, FLAT BASIC, DASPELL NEXT, DASPELL NEXT BASIC

2. Найменування та адреса виробника або уповноваженого представника (в разі потреби)
ТОВ "ХЕЙЦТЕХНІК" (47720, Тернопільська обл., Тернопільський р-н, село Петриків, вул. Об'їзна, 12, корпус 25.1, код ЄДРПОУ 38512870)

3. Ця декларація видана під виключну відповідальність виробника **Przedsiębiorstwo Produkcyjne HEIZTECHNIK. Spolka z ograniczona odpowiedzialnoscia Spolka Komandytowa** (Drogowcow 7, 83-250 Skarszewy, Республіка Польща)

4. Об'єкт декларації (ідентифікація обладнання, що працює під тиском, або агрегата, яка дає змогу забезпечити його простежуваність; у разі потреби може включати зображення для ідентифікації обладнання)

Котел водогрійний

(опис обладнання, що працює під тиском, або агрегата)

експертизи типу - типу проекту

(проведена процедура оцінки відповідності)

5. Об'єкт декларації відповідає вимогам Технічного регламенту обладнання, що працює під тиском, затвердженого постановою КМУ від 16.01.2019 № 27

6. Посилання на національні стандарти, включені до переліку національних стандартів, що застосовані, або технічні специфікації, стосовно яких декларується відповідність

ДСТУ EN 303-5:2014 Котли опалювальні. Частина 5. Опалювальні котли на твердому паливі з ручним і автоматичним завантаженням топки і номінальною теплотворною здатністю до 500 кВт. Термінологія, вимоги, випробування та маркування (EN 303-5:2012, IDT)

7. Найменування, адреса та ідентифікаційний номер призначеного органу, який провів оцінку відповідності, номер виданого сертифіката, посилання на сертифікат експертизи типу - типу виробництва, сертифікат експертизи типу - типу проекту, сертифікат перевірки проекту або сертифікат відповідності (у разі потреби)

Орган з оцінки відповідності продукції ДП «Західний експертно-технічний центр Держпраці» (м Львів, вул. Б. Хмельницького, 233А)

Ідентифікаційний номер призначеного органу : UA.TR.105

Сертифікат експертизи типу - типу проекту : ZETC/194/2021

8. Додаткова інформація _____

Підписано від імені та за дорученням _____

Директор
(найменування посади)

(підпис)

Панченко В.В.
(ініціали та прізвище)

(у разі потреби реквізити особи, уповноваженої підписувати декларацію, що має зобов'язальну юридичну силу за виробника або його уповноваженого представника)

м. Тернопіль 20.01.2022 р.
(місце і дата видачі)

ЗМІСТ

Вступ	4
Рекомендації	4
Застосування котлів	5
Паливо	6
Підбір котла	6
Характеристика котлів	6
Поперечний переріз котла	7
Підключення котла	8
Розміри та технічні дані	9
Комплектація котла	10
Транспортування котла	10
Місце монтажу котла	10
Підключення до електромережі	11
Підключення котла до димоходу	11
Параметри води для заповнення котла	11
Підключення котла до системи центрального опалення	12
Монтаж котла в відкритій системі	12
Монтаж котла в закритій системі	12
Схема монтажу та опис підключень DasPell NEXT	13
Схема монтажу та опис підключень DasPell NEXT BASIC	14
Введення в експлуатацію котла	15
Обслуговування котла	16
Видалення попелу	17
Очищення теплообмінника	20
Очищення теплообмінника - DasPell NEXT BASIC	22
Охорона повернення	23
Консервація котла	23
Плавлення термоплавкої гофри	23
Аварійна зупинка котла	24
Умови протипожежної безпеки	24
Охорона навколишнього середовища	24
Шум	24
Важливі рекомендації	24
Ризик експлуатації	24
Гарантія	25
Умови безпечної експлуатації котлів	26
Проблеми та їх вирішення	27
Карта продукту	28
Нотатки	28
Гарантійна карта	36

Вступ

Heiztechnik дякує вам, що зробили правильний вибір, придбавши наше теплове обладнання. Котли серії **DasPell NEXT** призначені для автоматичного спалювання **ПЕЛЕТИ**.

Завдяки інноваційному дизайну і використанню в процесі виробництва новітніх розробок в області обробки сталі, ми створили обладнання, яке дає дешеву енергію для ваших будинків, заводів і комерційних об'єктів з тепловою потребою до 30 кВт. При проектуванні серії котлів **DasPell NEXT** ми хотіли задовольнити ваші потреби, тому ми поклалися на багаторічні спостереження та відгуки користувачів. Результатом цього стало створення сучасного котла з високим тепловим ККД, який при цьому відповідає найвищим вимогам до викидів (5 клас).

ДАНА ІНСТРУКЦІЯ МІСТИТЬ РЕКОМЕНДАЦІЇ ПО ПРАВИЛЬНОМУ МОНТАЖУ, ВИКОРИСТАННЮ І ПРАВИЛЬНІЙ ЕКСПЛУАТАЦІЇ КОТЛА.

БУДЬ ЛАСКА, УВАЖНО ПРОЧИТАЙТЕ ІНСТРУКЦІЮ ПЕРЕД ВСТАНОВЛЕННЯМ ТА ПОЧАТКОМ ЕКСПЛУАТАЦІЇ.

Правильна і тривала експлуатація обладнання гарантується при дотриманні рекомендацій, що містяться в цьому посібнику.

Рекомендації

Перші кроки

Перевірте комплектність, стан (перевірте, чи не було пошкоджень при транспортуванні). Перед установкою котла слід уважно ознайомитися з цією інструкцією.

У разі виникнення проблем з котлом, будь ласка, зв'яжіться з технічною службою:

**Понеділок - П'ятниця 9:00 - 17:00
Тел.: +38 067 316 31 14, +38 095 512 57 28**

Увага!

- Під час транспортування слід подбати про захист котла і його компонентів від механічних пошкоджень.
- Котел слід зберігати в сухому місці до його монтажу.
- Підключення котла до електричного струму, водяної системи і димоходу повинно відповідати діючим нормам, стандартам і керівництву користувача.
- Виробник не несе відповідальності за пошкодження, спричинені неправильним встановленням пристрою.
- У разі поломки негайно зверніться до авторизованого сервісного центру.
- Некваліфіковане втручання може пошкодити котел.
- Під час ремонту слід використовувати тільки оригінальні запчастини.
- До цього посібника додається сервісна книжка.

Порушення в роботі котла в результаті незнання інструкції з експлуатації не підлягають оскарженню – зокрема:

- Неправильне підключення котла (наприклад, відсутність захисту зворотної температури)
 - Використання невідповідного палива (тип, калорійність, вологість)
 - Захист котла не відповідає ДБН В.2.5-67:2013 (відкриті системи) або ДНАОП 0.00-1.26-96 (закриті системи)
 - Використання не сумісного димоходу
 - Відсутність регулярного очищення та обслуговування котла
 - Механічні пошкодження
 - Неправильна вентиляція котельні
 - Відсутність або неправильна аерація котельні
 - Не правильно налаштований процес горіння на пальнику
- Котли відповідають вимогам монтажу в котельні ЄС щодо безпеки продукції, що підтверджується декларацією угоди та відмічено знаком "CE".
- Невід'ємною частиною цього посібника користувача є декларація відповідності. Забороняється вносити структурні зміни в котел.

Відповідальність інсталюатора:

Інсталюатор зобов'язаний встановити пристрій дотримуючись наступних рекомендацій:

- Виконати монтаж системи відповідно до чинних норм і рекомендацій виробника
- Перевірити правильність монтажу в котельні (димохід, аерація, вентиляція).
- Перевірити підключення обладнання котельні (насоси, виконавчі пристрої і т.д.) і котла (вентилятор, датчики, шнек) до контролера
- Здійснити перший пуск котла та системи
- Провести інструктаж користувача про роботу котла та системи
- Звернути увагу користувача на обов'язок регулярно перевіряти і обслуговувати обладнання
- Передати інструкцію користувачеві
- Внести в сервісну книжку дату введення в експлуатацію і заповніть «Протокол введення в експлуатацію».

Обов'язки користувача:

Для забезпечення оптимальної роботи приладу користувач повинен дотримуватися наступних рекомендацій:

- Прочитайте та дотримуйтесь інструкцій, наведених у посібниках користувача.
- Встановити котел кваліфікованим інсталюатором.
- Попросіть інсталюатора провести навчання щодо правильного обслуговування обладнання або запросіть для навчання фахівця компанії.
- Встановіть параметри роботи контролера відповідно до якості палива або зверніться для цього до спеціалізованої компанії.
- Перевіряйте запобіжний клапан раз на три місяці (поверніть клапан у напрямку, вказаному на клапані.
- Регулярно чистіть теплообмінник і пальник від попелу (частота залежить від якості палива і налаштувань регулятора) або зверніться до спеціалізованої компанії.
- Періодично очищайте вентилятор, шнек і автоматику (згідно з інструкцією з експлуатації цих приладів) від бруду (частота залежить від ступеня забруднення) або зверніться до спеціалізованої компанії.

Застосування котлів

DasPell NEXT це сталевий, низькотемпературний водогрійний котел, призначений для обігріву об'єктів з тепловим навантаженням в межах 4 - 30 кВт і для співпраці з бойлером ГВП. Спалювання відбувається в пальнику та завдяки подачі палива шнеком. Все керується мікропроцесором контролера.

Примітка!

Забороняється встановлювати додаткову решітку для спалювання інших видів палива.

Паливо

Паливо має відповідати вимогам PN-EN 17225-2:2014 або PN-EN 14961-2.

Паливо, що може використовуватися в пальнику, тільки гранули деревини діаметром 6 - 8 мм клас А1, А2 або В

Рекомендоване паливо

Характеристики палива А 1

- Діаметр гранул: 6 - 8 мм (рекомендується 6 мм);
- Довжина гранул: 5 - 45 мм;
- Калорійність палива: > 17 МДж/кг;
- Вміст сірки: max. 0,03%;
- Вологість: < 10%;
- Вміст попелу: < 0,5%;
- Насипна щільність: > 600 кг/м³;
- Клас палива: паливо С1

Додаткове паливо

Характеристики палива А 2

- Діаметр гранул: 6 - 8 мм (рекомендується 6 мм);
- Довжина гранул: 5 - 45 мм;
- Калорійність палива: > 17 МДж/кг;
- Вміст сірки: max. 0,03%;
- Вологість: < 10%;
- Вміст попелу: < 1,0%;
- Насипна щільність: > 600 кг/м³;
- Клас палива: паливо С1

Характеристики палива В

- Діаметр гранул: 6 - 8 мм (рекомендується 6 мм);
- Довжина гранул: 5 - 45 мм;
- Калорійність палива: > 17 МДж/кг;
- Вміст сірки: max. 0,03%;
- Вологість: < 10%;
- Вміст попелу: < 1,5%;
- Насипна щільність: > 600 кг/м³;
- Клас палива: паливо С1

Підбір котла

Для того, щоб правильно вибрати котел, слід враховувати розрахункову потребу тепла через тепловтрати, тепловтрати вентиляції та нагрів гарячої води.

Правильний вибір котла впливає на його економічність та ефективність. Основою для підбору котла є тепловий баланс об'єкта, відповідно до PN-B-03406:1994

Характеристика котлів

1. Котли виготовлені з високоякісної, сертифікованої сталі. Корпус покритий порошковою фарбою.
2. Конструкція всіх котлів серії **Daspell NEXT**, базується на високопродуктивному теплообміннику. У передній частині корпусу розташована топка, в якій змонтований пальник.
Вертикальний теплообмінник оснащений турболізаторами газів, які також виконують функцію очищення.
- У котлах **Daspell NEXT**, горіння відбувається в пальнику, до якого подача палива здійснюється шнековою подачею. Засипання палива відбувається через кришку бункера. Потім через шнек, який приводиться в дію електричним двигуном з редуктором, паливо подається до пальника. Витяжний вентилятор забезпечує потік повітря через пальник.
3. Подача та повернення теплоносія в котлі проходить через патрубки із зовнішньою різьбою G1".
4. Димохід з внутрішнім діаметром 120 мм, розташоване в задній частині котла.
5. Для заповнення або зливу води з котла, призначений патрубок G1/2".
6. Котел працює при розрідженні перед випускним отвором до димаря.

Поперечний переріз котла

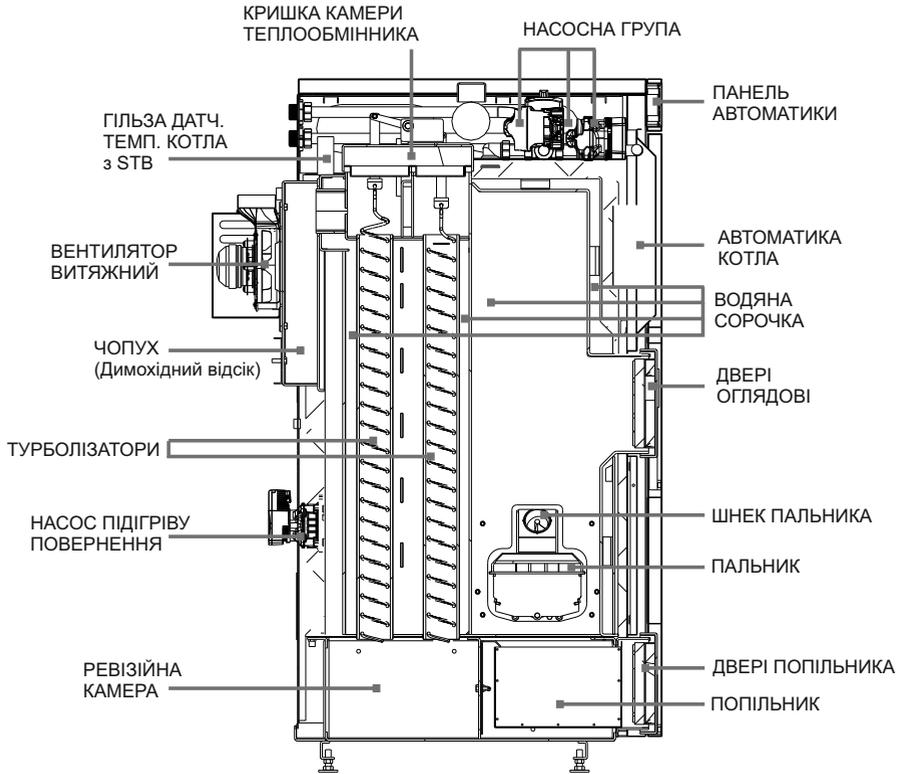

Підключення котла DasPell NEXT

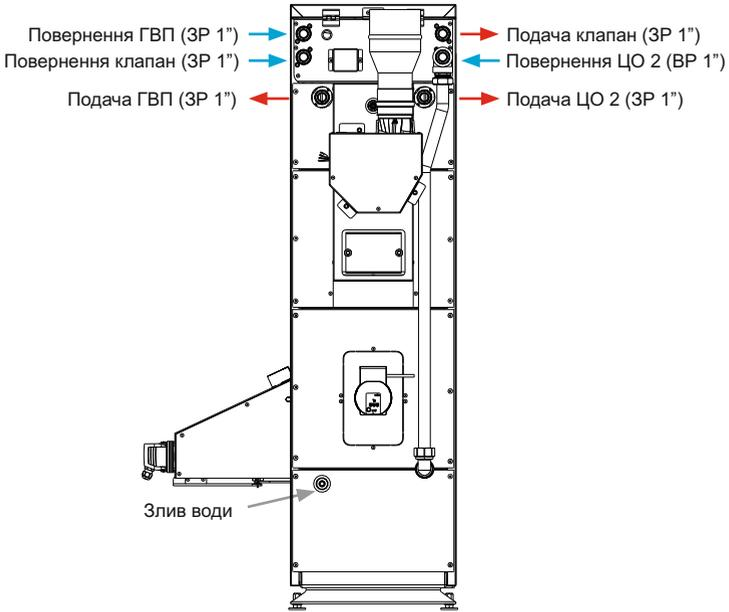

Підключення котла DasPell NEXT BASIC

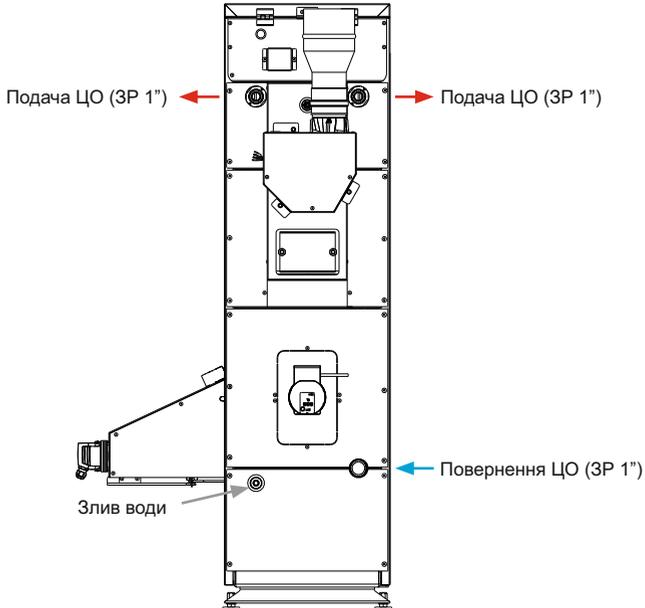

DasPell NEXT / DasPell NEXT Basic

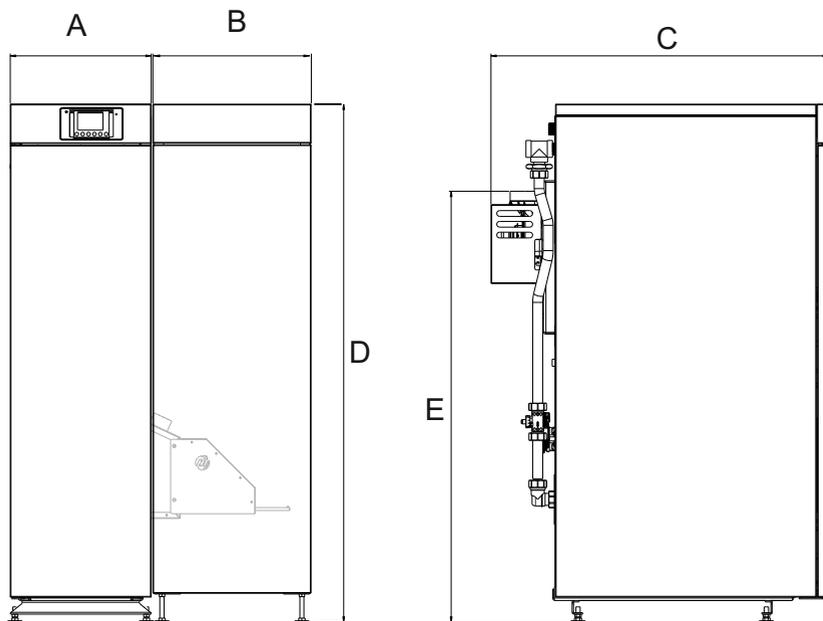

Основні розміри та технічні дані

Основні розміри та технічні дані		15	20	25	30
Номінальна потужність	кВт	15	20	25	30
Діапазон потужності	кВт	4,5 - 15	6 - 20	7,5 - 25	8 - 30
Мін. тяга димоходу	Па	10	12	14	16
Макс. робоча температура	°C	85	85	85	85
Діапазон налаштувань регулятора		60 - 85	60 - 85	60 - 85	60 - 85
Рівень шуму	дБ	< 75	< 75	< 75	< 75
Вод'яний об'єм	л	75	81	81	119
Макс. робочий тиск	Бар	2	2	2	2
Підключення	"	GZ 1	GZ 1	GZ 1	GZ 1
Перепад тиску	мБар	12,8/5,2	13,2/4,5	13,5/3,8	13,8/3,2
Підключення димаря	мм	120	120	120	120
Вага (DasPell NEXT / DasPell NEXT BASIC)	кг	345 / 340	405 / 400	405 / 400	451 / 445
Об'єм бункера	дм ³	240	240	240	240
A - Ширина котла	см	39,5	44,5	44,5	49,5
B - Ширина бункера	см	45	45	45	45
C - Глибина корпусу з вентилятором	см	98	98	98	98
D - Висота корпусу	см	144	144	144	144
E - Висота до осі димар	см	120	120	120	120
Потік димових газів - номінальна потужність	г/сек	13	17	22	26
Потік димових газів - мінімальна потужність	г/сек	5	7	9	11
Темп. димових газів - номінальна потужність	°C	75	81	86	92
Темп. димових газів - мінімальна потужність	°C	60	62	63	65
Споживання електроен. - ном. потужність	кВт	0,061	0,065	0,07	0,074
Споживання електроенергії - мін. потужність	кВт	0,044	0,04	0,04	0,04
Споживання електроенергії в очікуванні	кВт	0,0051	0,0048	0,0046	0,0043

Дані розміри можуть відрізнитися від реальних розмірів до 2%.

З метою покращення наших продуктів, Heiztechnik залишає за собою право змінювати параметри та комплектацію.

Комплектація котла

Котел DasPell NEXT

- Інструкції для котла та автоматики з сервісною книжкою,
- Комплектний котел з бункером та системою подачі палива,
- скребок, шітка.

Котел доставляється на транспортній платформі. Рекомендується, щоб котел був доставлений якомога ближче до місця монтажу, щоб мінімізувати можливість пошкодження корпусу котла. Всі залишки упаковки повинні бути зняті, щоб вони не викликали небезпеки для людей і тварин.

Комплект доставки може також включати різні елементи керування або іншу автоматизацію залежно від призначення та по бажанню користувача.

Транспортування котла

Піднімання та опускання котла здійснюється за допомогою механічних підйомників з використанням транспортних засобів. При транспортуванні котла, уникайте його зміщення та нахили завдяки ремням, клинам або дерев'яним блокам. Котел повинен транспортуватися у вертикальному положенні. В іншому випадку може бути пошкоджено декоративну обшивку котла.

Місце розташування котла

Після доставки котла до місця призначення перевірте комплектність, елементи що поставляються окремо встановити згідно інструкції.

Котел повинен бути встановлений в умовах, що відповідають відповідним стандартам.

Найменша відстань від стін по периметру котла повинна бути 200 мм. Мінімальна відстань від передньої частини котла зі сторони дверей становить 1000 мм.

Також слід підтримувати безпечну відстань від легкозаймистих матеріалів та електричних та газових установок.

Рекомендується, щоб котел був змонтований на п'єдесталі, виготовлений з негорючих матеріалів, ширина якого по периметру на 100 мм більше від котла, а на передній частині на 300 мм. Висота п'єдесталу повинна бути прибл. 60 - 100 мм. Не допускається монтаж котла на вологому або мокрому під ним місці, в місцях доступу ґрунтових вод (наприклад, весна під час повені).

Котельня повинна відповідати вимогам ДБН В.2.5-67:2013 та мати гравітаційну вентиляцію, повинна бути абсолютно забезпечена свіжим повітрям в об'ємі, що відповідає вимогам для даного котла.

Кімната, в якій буде змонтований котел повинен мати два вентиляційні отвори.

Канал притоку повітря, повинен бути 150 мм над підлогою з поперечною поверхнею щонайменше 200 см².

Димохідний канал з поперечним перерізом також не менше 200 см², розміщений у верхній частині котельні. Це необхідна умова для належної роботи котла та безпеки.

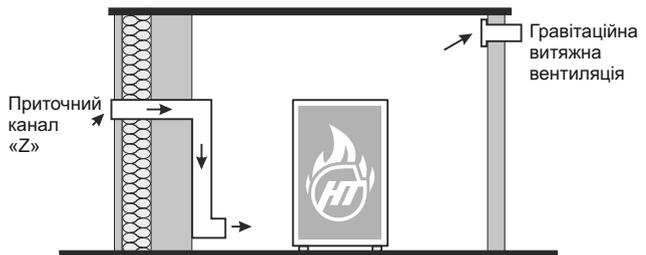
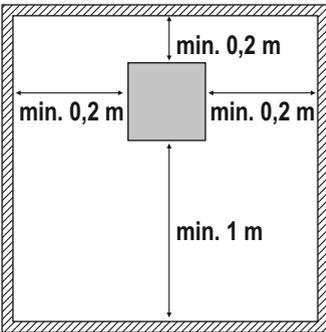

Застереження!

Забороняється використання в приміщенні котельні механічної витяжної вентиляції. У особливих випадках система вентиляції має бути запроєктована уповноваженою фірмою.

Підключення до електричної мережі

Автоматика, що контролює роботу кола повинна бути підключена до належної електричної мережі, виконаної відповідно до вимог та правил. Котел, повинен бути включений в розетку із заземленням. Розетка повинна бути розміщена в доступному місці, для можливості швидкого відключення обладнання.

Підключення котла до мережі через подовжувачі, тимчасові кабелі та імпровізовані засоби є ризиком для безпеки і викликає пошкодження і руйнування обладнання, тому є причиною позбавлення права на гарантійний ремонт. Автоматика котла повинна бути підключена відповідно до інструкції з обслуговування автоматики, що постачається з обладнанням.

Електрична мережа, що живить котел, повинна бути обладнана захистом від ураження електричним струмом (УЗО), автоматичним вимикачем та захистом від перенапруги.

Під час встановлення, перевірки або обслуговування обладнання, вимкніть живлення.

Підключення котла до димоходу

Котли в системі центрального опалення повинні бути підключені до окремого димоходу. Підключення до димоходу повинно відповідати чинним нормам, зробленим уповноваженою компанією. Істотним впливом на роботу котла є правильна висота і січення димаря, який потрібно розрахувати відповідно до потужності котла. Це гарантує безпечну роботу і високу ефективність котла. Неправильні розміри димоходу можуть викликати порушення в роботі котла, що призводить до виходу диму в котельню, неможливості отримання номінальної потужності котла, перегріву пальника. Необхідна тяга димоходу наведена в таблиці для кожної потужності котла див. стор. 9.

Котел DasPell NEXT повинен бути підключений до димоходу з мін. діаметром 150 мм або поперечними розмірами 140 x 140 мм. Димохід повинен бути зроблений з нержавіючої сталі. Підключення котла до димоходу необхідно робити зі сталі діаметром 120 - 150 мм.

Рекомендується використовувати максимум два коліна з кутом 90° на з'єднання між котлом і димоходом. Для підключення котла до димоходу використовують труби, пристосовані для роботи при максимальній температурі 200°C.

Труба повинна бути вставлена міцно і щільно, щоб не було неконтрольованого відтоку вихлопних газів. Димохід повинен бути вищим на 60 см від верхнього краю даху. Стінки димоходу повинні бути гладкими, щільними та без заломів. Теплоізоляція покращує тягу димоходу і зменшує конденсацію вихлопних газів.

Примітка!

Виробник котла не несе відповідальності за підбір і правильне функціонування димоходу, тому для того, щоб перевірити технічний стан і параметри димоходу, необхідно викликати кваліфіковану особу, щоб провести аналіз димоходу.

З міркувань безпеки рекомендується встановити в котельні датчик диму і чаду.

Рекомендується зробити отвір діаметром 8,5 мм на трубі, що з'єднує котел з димарем з метою вимірювання викидів вихлопних газів при першому запуску котла. Цей отвір необхідно закривати кожного разу, після вимірювань.

Параметри води для заповнення котла

- pH > 8,2
- Твердість < 2 мг-екв/л

Підключення котла до системи ЦО

Встановлення котла у відкритій системі

Виконання інсталяції центрального опалення повинна відповідати нормам НПАОП 0.00-1.26-96, яка стосується системи відкритого типу.

Котли адаптовані для робочого тиску до 2 бар.

Максимально допустима висота стовпа води не може перевищувати 20 м.

Котел повинна монтувати особа, що володіє відповідною кваліфікацією в сфері монтажу систем ЦО.

Котел можна встановити лише в кімнаті з умовами, що відповідають вимогам.

Патрубки подачі і повернення оснащені зовнішньою різьбою G1". До патрубка G1/2", в задній частині корпусу котла необхідно встановити клапан, для зливу води з котла. Котел необхідно підключати до системи за допомогою розбірних монтажних елементів.

Виконайте такі дії:

- Встановіть фільтр на повернення (мін. 200 отворів на м²). Рекомендується встановити електромагнітний фільтр.

Підключіть патрубок подачі котла до системи ЦО у відведеному місці.

- Підключіть патрубок повернення котла до системи ЦО у відведеному місці.

- Підключіть труби системи безпеки відповідно до **ДБН В.2.5-67:2013**.

- Наповніть систему ЦО водою до моменту переливу з сигнальної труби.

Підключіть пристрій управління і перевірте правильність роботи електричної системи.

Котел оснащений насосом для захисту повернення котла від занадто низьких температур.

Найважливішими вимогами до засобів безпеки є:

- Компенсаційний бак відкритої системи повинен бути згідно з ДБН В.2.5-67:2013.

- Труба безпеки діаметром в залежності від теплової потужності котла

- Труба збірна, переливу і вентиляційна труба, а також циркуляційна труба, що дозволяє підтримувати відповідну температуру в посудині. На захисних трубах неприпустимо використовувати кранів і засувок. Ця труба повинна бути повністю вільна від згинів і різких заломів по всій довжині. У випадку неможливості прокласти запобіжні труби найкоротшим і найпростішим шляхом до судна, шляху їх вказівки, а також діаметр повинні відповідати норми PN-91/B-02413

Якщо ви встановлюєте на існуючу систему ЦО, перевірте її технічний стан.

Діаметри труб для підключення котла у відкритій системі

Теплова потужність котла [кВт]		Труба а безпеки [мм]		Розширювальна трубка [мм]	
від	до	Номінальний діаметр	Діаметр внутрішній	Номінальний діаметр	Діаметр внутрішній
15	30	25	27,2	25	27,2

Встановлення котла в закритій системі

Експлуатація котла без запобіжного клапана або з невідповідним клапаном не допускається, оскільки це загрожує несправністю і створює загрозу життю і здоров'ю людини. Потрібно дотримуватись рекомендацій поданих в інструкції монтажу і обслуговування клапана безпеки.

Для котлів, встановлених у закритих системах, повинні застосовуватися вимоги стандарту ДНАОП 0.00-1.26-96 та правилам проектування.

Котли адаптовані для робочого тиску до 2 бар.

Котел повинен бути встановлений відповідно до вивезказаних вимог і правил кваліфікованою монтажною компанією, а пуск котла повинен здійснюватися акредитованою сервісною службою.

За правильне встановлення і ремонт котла несе відповідальність монтажно-сервісна компанія, яка здійснює перший пуск котла і заповнює сервісну книжку.

Будь-яке втручання та маніпуляції з системою захисту та контролю котла або підключення до додаткових елементів не вказаних в цьому посібнику загрожує небезпекою та втратою гарантії.

Налаштування та ремонт котла може здійснювати лише сервісна компанія, яка пройшла навчання у виробника.

Схема інсталяції та опис підключень DasPell NEXT

Вигляд котла з тилу

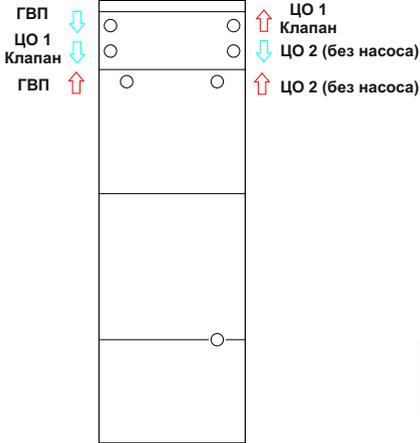

TP	Датчик температури повернення
TZ	Датчик температури клапана



Схема інсталяції та опис підключень DasPell NEXT BASIC

Вигляд котла з тилу

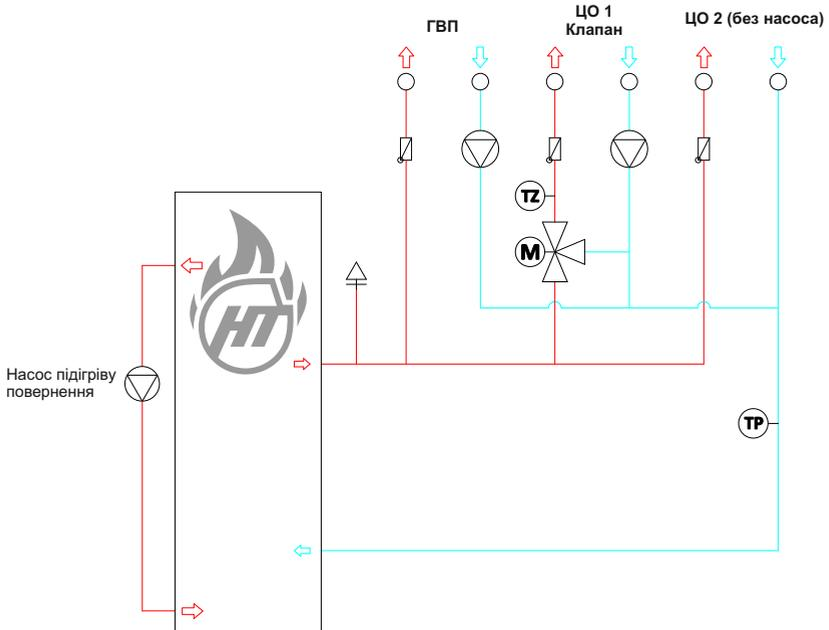
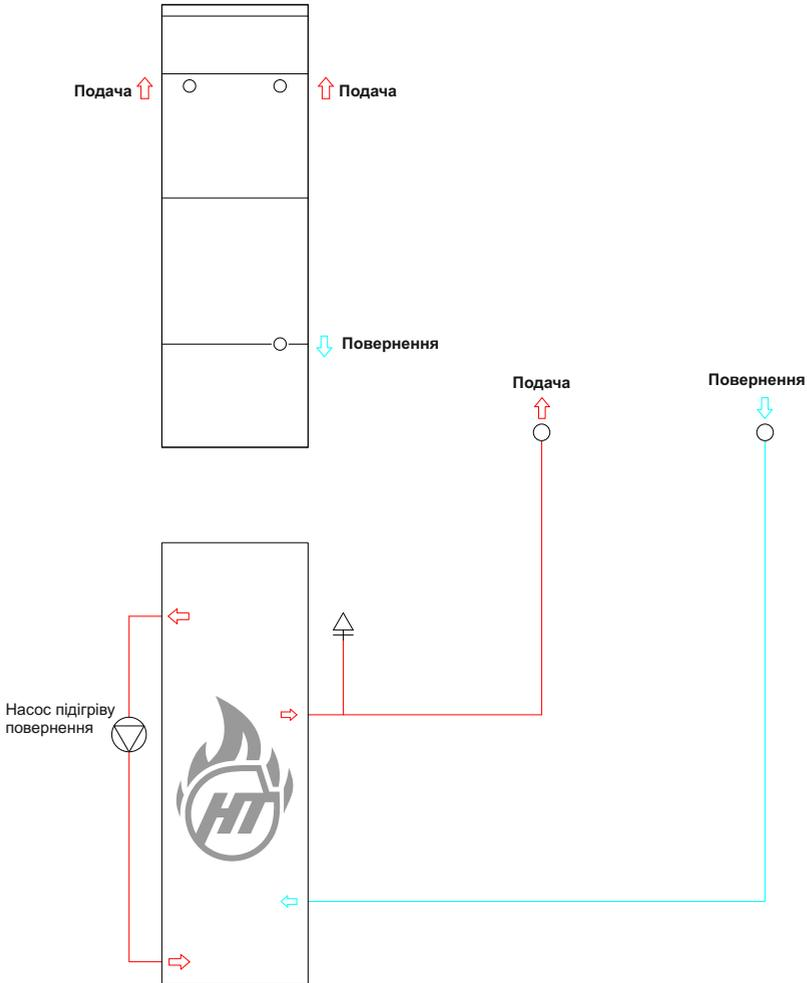

Введення в експлуатацію котла

Котел може експлуатуватися тільки дорослою людиною, знайомою з функціями котла і його експлуатацією. Людина, що працює з котлом, повинна дотримуватися інструкції по експлуатації, встановлювати задану температуру котла, зупиняти роботу котла і контролювати його роботу. Інстальатор, акредитований сервіс або сервіс виробника, після того, як котел був встановлений і введений в експлуатацію, повинен навчити осіб експлуатації обладнання. Користувач зобов'язаний прочитати інструкцію по експлуатації котла, автоматики, пальника і системи подачі. Присутність дітей біля котла під час його роботи не допускається. Категорично забороняється втручання в роботу котла, що може загрожувати здоров'ю або життю сервісу або інших осіб. Комплексний обсяг документації повинен включати - технічний опис котла, документи, що стосуються маркування CE, креслення котла, документи запобіжного клапана, інструкцію по експлуатації котла, схему інсталяції і розташування котла і запобіжних пристроїв в котельні.

Остаточний обсяг документації повинен бути узгоджений з компетентним органом техногляду.

Котлом може керувати тільки доросла особина.

Котел може бути введений в експлуатацію інстальатором або сервісним фахівцем або заводським сервісом за окрему плату. Неправильне регулювання пальника може призвести до його руйнування, не охопленого гарантійним ремонтом.

У разі виникнення проблем з котлом, будь ласка, зв'яжіться з технічною службою:

Перед першим запуском, виконайте наведені нижче дії.

- Прочитайте інструкцію котла.
- Переконайтеся, що система опалення та обладнання встановлені відповідно до проекту.
- Переконайтеся, що система опалення разом з котлом герметичні, наповнені водою та розповітрені.
- Перевірте тягу димоходу (порівняйте зі значеннями в таблиці).
- Уважно прочитайте інструкцію автоматики.
- Перевірте продуктивність шнека.
- Ввести в автоматику параметри роботи котла.
- Активуйте відповідні модулі в сервісному меню (наприклад, ГВП, клапана, терморегулятор).
- Встановіть параметри управління елементами котельні (клапани, терморегулятори, насоси та інші в залежності від типу автоматики та обладнання).
- Ознайомити користувача з безпечною і економічною експлуатацією котла.
- Запишіть першу дату запуску в сервісній книжці.
- Заповніть «Протокол введення в експлуатацію» і відправте його назад в Heiztechnik для отримання гарантії.

Перед запуском котла перевірте продуктивність шнека:

- Засипте гранули в бункер.
- Зніміть нижню частину гнучкої гофри між пальником та шнеком і помістіть її в контейнер (наприклад, мішок від пелети).
- Включити шнек за допомогою «Тест виходів» в автоматичі до моменту початку падіння палива через гофру. Чекаємо близько 3-5 хв. так, щоб сталеві труба заповнилася повністю. Спорожнити контейнер.
- Включити шнек і зачекати, коли гранули припинять падати в контейнер (по замовчуванню 10 хв.).
- Зважити вміст ємності і помножити отримане значення на 6 (за годину 6 циклів по 10 хвилин).
- Результат ввести в Меню сервіс > Меню пальника > Загальне > Продуктивність подачі.



УВАГА! При зміні виду палива або його партії, повторне зважування є обов'язковим для найвищого ККД котла.

Обслуговування котла

Спалювання пелети в автоматичному пальнику

Будь ласка, відкрийте завантажувальну кришку бункера, засипте в нього мінімум 20 кг палива. Автоматика має попередньо закладені параметри горіння (максимальна потужність, продуктивність вентилятора). Коригування згоряння рекомендується проводити за допомогою аналізатора вихлопних газів. Процес горіння на пальнику повинен регулюватися при кожній зміні палива (фракція, якість і партія). Після включення контролера, котел перейде в режим «Розпалювання» з використанням тена. Наявність полум'я буде зафіксоване фотоелементом і перейде в режим "Робота". Паливо слід періодично досипати, заповнюючи весь бункер. Після наповнення бака паливом, його необхідно закрити.

Перевірте чи в паливі немає каменів, шматків деревини, шнурів та інших небажаних предметів. Тільки відповідне паливо повинно зберігатися в бункері. Використання резервуара для інших цілей категорично заборонено.

Якщо котел не працює більше 7 днів, очистіть котел, спорожнити бункер та подачу палива.

Видалення попелу

Ми рекомендуємо видаляти попіл кожного разу, коли ви додасте паливо. Не рідше двох разів на рік очищайте ревізійну камеру за попільником (лючок прижатиї двома шурупами) і раз на рік очищайте стінки вертикального теплообмінника, відкручуючи верхню кришку.

Видалення попелу

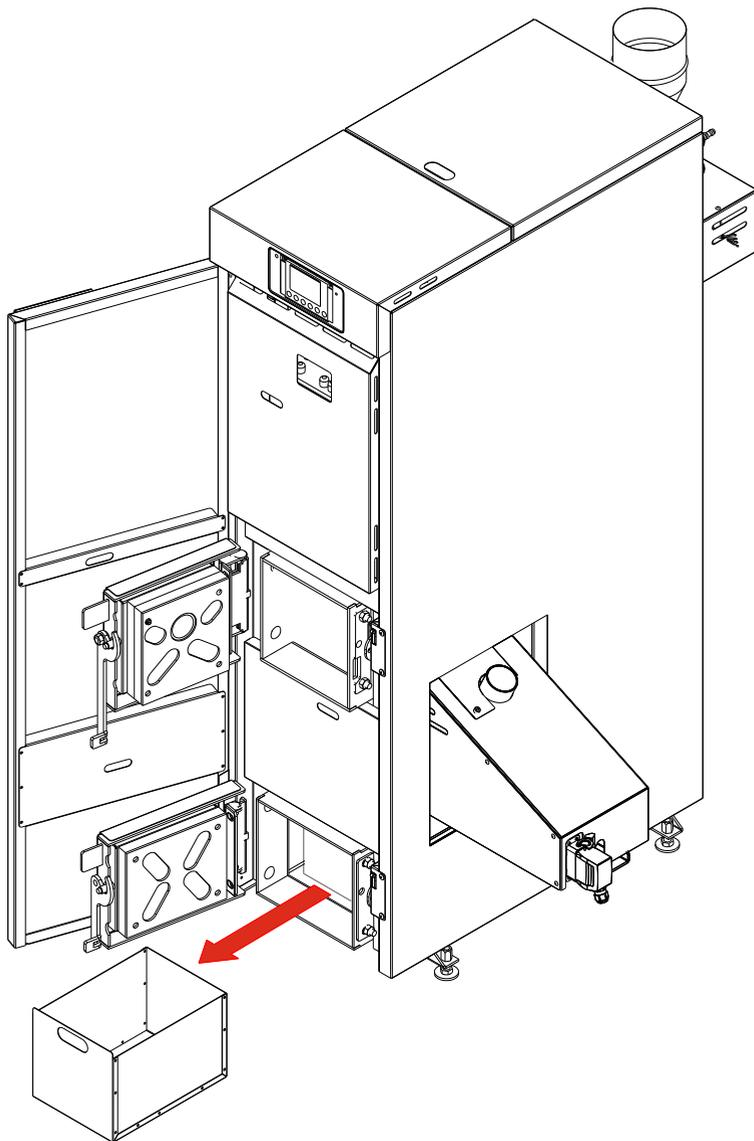

Видалення попелу з ревізійної камери за попільником

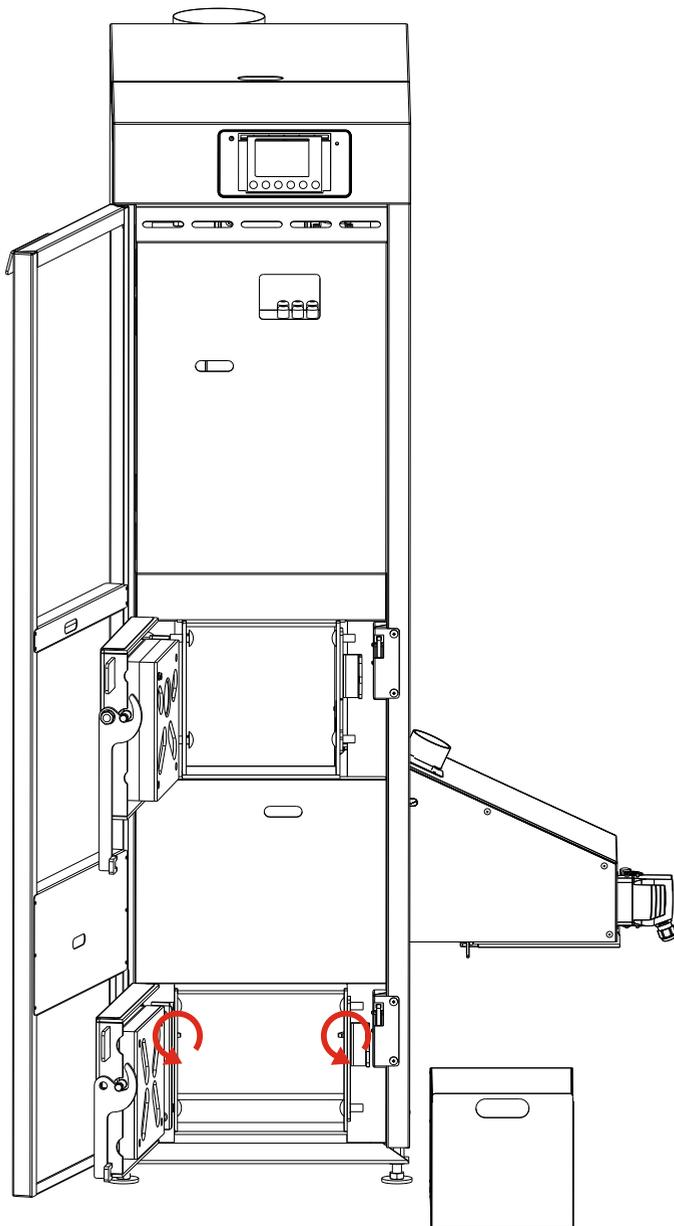

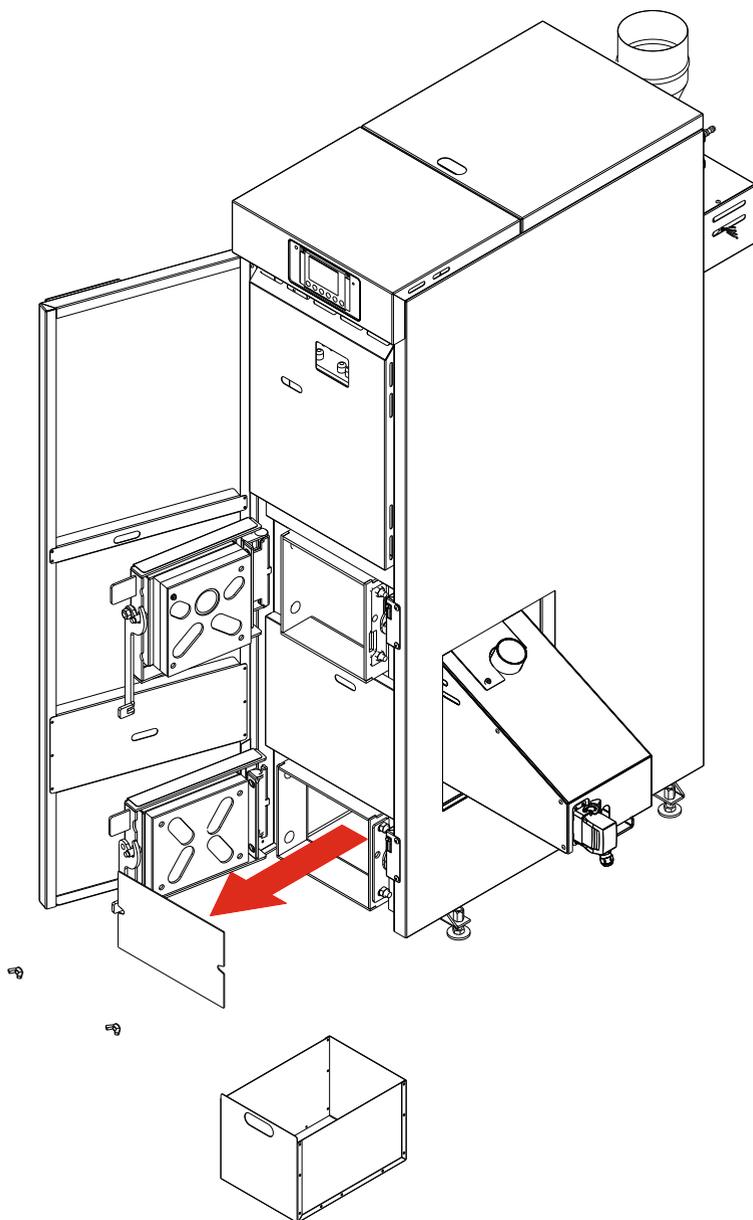

Очищення вертикального теплообмінника

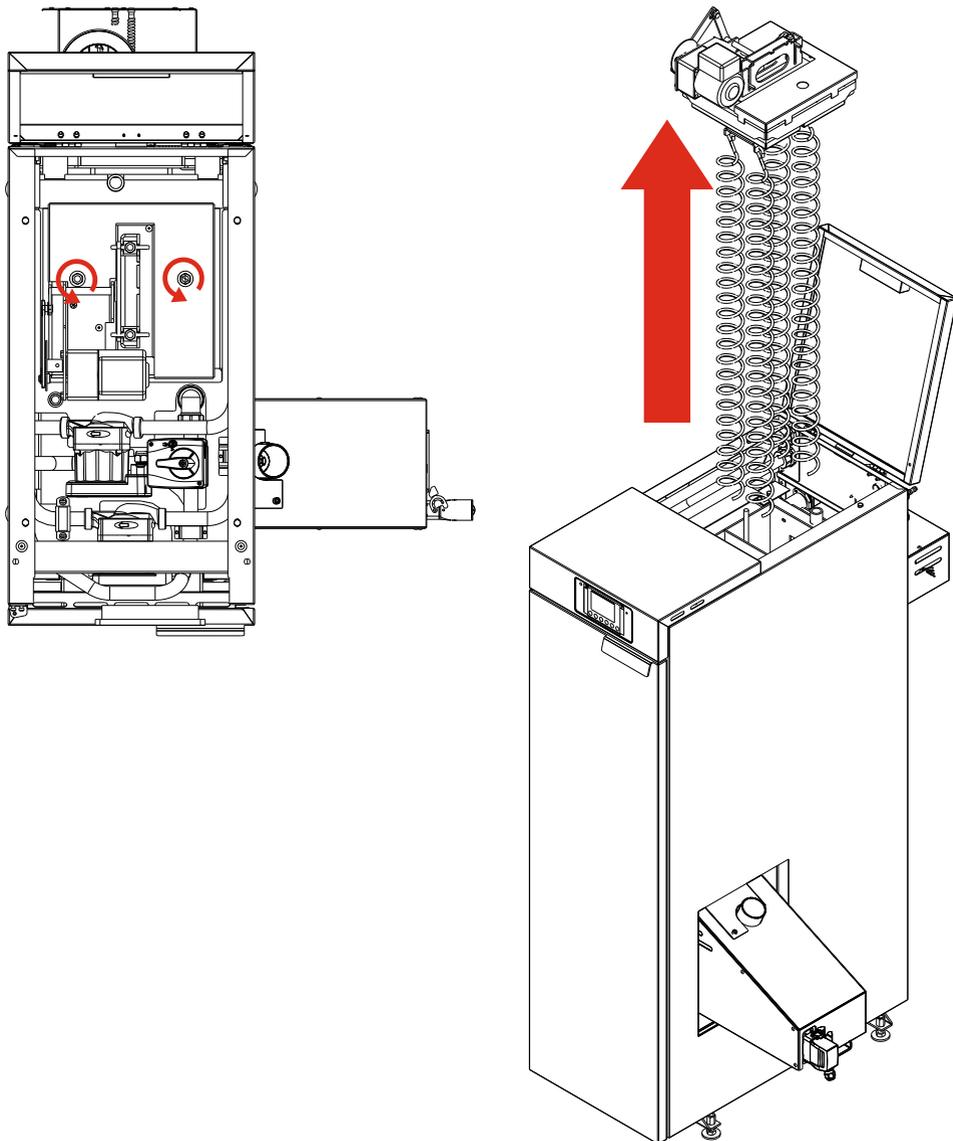

Зняття лючка ревізії

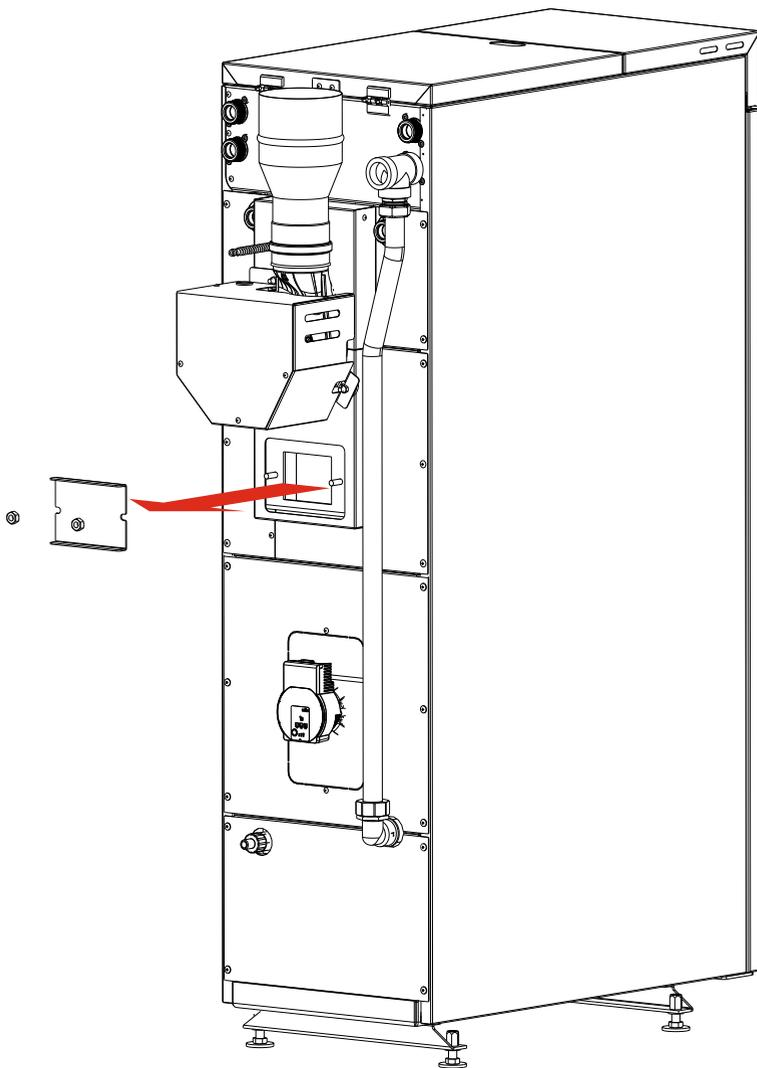

При експлуатації котла слід бути обережним з гарячими поверхнями за основними дверима:

- двері топки
- дверна ручка топки
- корпус котла

Автоматика має функцію АНТИСТОП. Ця функція захищає насоси від блокування. Кожні 14 днів насоси активуються на 15 сек. Котел повинен бути підключений до живлення постійно.

Чистка жарових труб котла DasPell NEXT BASIC

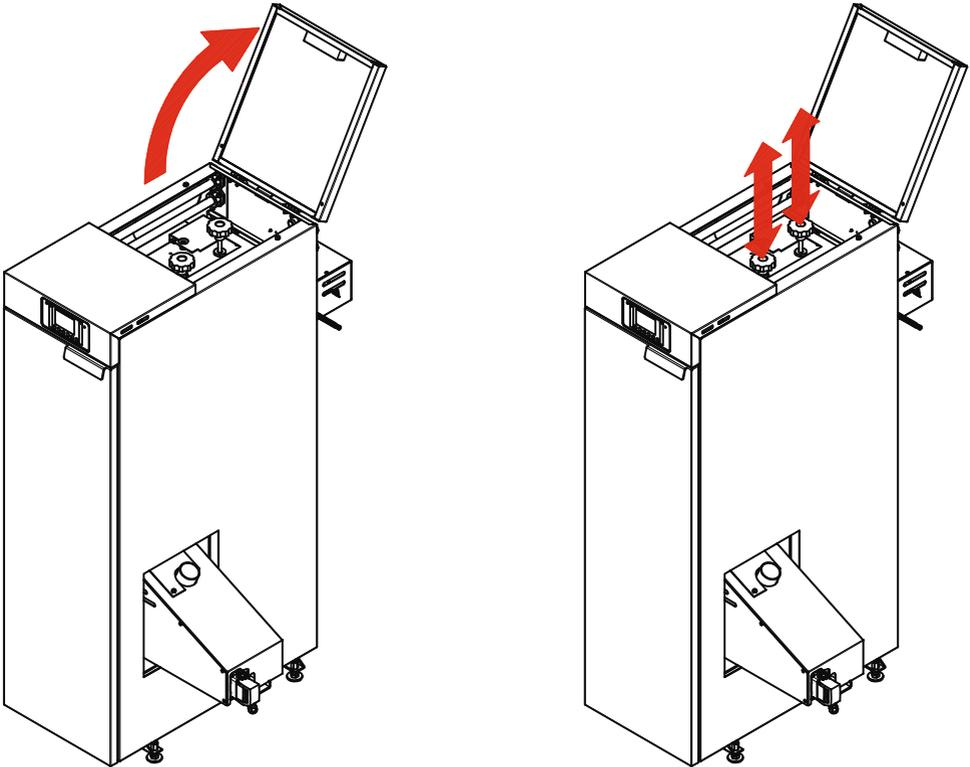

Щоденне технічне обслуговування котла DasPell NEXT BASIC включає очищення жарових труб.

Відкривши кришку, потягніть ручки вгору та відпустіть. Операцію слід повторити кілька разів. (картинка вище)

Захист температури повернення

Котел повинен експлуатуватися з різницею температури в подачі та поверненні в межах 10-20°C, також температура повернення не менше 55°C.

Щоб уникнути накопичення надмірної кількості конденсату з вихлопних газів і таким чином продовжити термін служби котла, рекомендується підтримувати температуру в котлі не менше 70°C. Для кращої економії рекомендується використовувати змішувальний клапан на систему ЦО.

В якості теплоносія

рекомендується використовувати чисту, м'яку воду, бажано дистильовану, підготовлену.

Низькотемпературна корозія

Під час роботи котла при температурі теплоносія нижче 55°C водяний пар, що міститься в газах, конденсується на стінках котла і у зв'язку з токсичними сполуками, що містяться в продуктах згоряння, утворюються агресивні речовини.

Тривале використання при низьких температурах може викликати корозію і тим самим скоротити термін служби котла. Не рекомендується експлуатувати котел з температурою нижче 70°C.

Консервація котла

Рекомендується проводити загальний огляд котла не рідше одного разу на рік. Під час огляду необхідно перевірити стан теплообмінника котла, пальника, паливного бункера і контролера.

Огляд повинен проводитися авторизованим сервісом.

Не рідше одного разу на тиждень повинен бути очищений теплообмінник від осаду та пилу (залежності від накопичення).

Періодично очищайте контролер котла, не дозволяючи накопичуватися на цьому елементі пилу.

Після закінчення опалювального сезону не зливати воду з котла, а ретельно очищати котел, пальник, димові канали, двері, кришки, ревізії та законсервувати пальник, контролер, шнек відповідно до інструкції цих пристроїв, замінити пошкоджені частини.

Рекомендується один раз в 14 днів контролювати рівень теплоносія в котлі і по всій системі опалення. У разі недостатнього рівня в системі опалення її слід поповнити. Якщо герметизуючий шнур перестав виконувати свою функцію, можна відрегулювати замок та завіси, якщо це не допомагає, то перевернути шнур на 90° в дверній канавці. Це лише тимчасове рішення, тому варто задуматися про заміну шнура.

Після кожного опалювального сезону ви повинні ретельно очистити котел.

Кількість сажі та попелу залежить від якості палива та умов експлуатації. Якщо потужність котла більша, ніж потрібно, або експлуатація при надто низьких температурах, збільшується кількість сажі та попелу.

Заміна ущільнювального шнура в дверях

Зніміть старий ущільнювальний шнур з дверної канавки за допомогою викрутки і очистіть паз, в який був вставлений шнур. Вставте новий герметизуючий шнур в очищену канавку. Початок шнура має бути в горизонтальній частині. Рукую або маленьким молотком притиснути шнур в паз по периметру дверця. Потім закриваємо дверцята і перевіряємо, чи добре закриваються двері.

Плавлення гнучкої гофри

Активация протипожежного захисту у вигляді плавлення гнучкої гофри між шнеком і пальником є результатом руху полум'я назад до пристрою подачі палива.

Причиною такої ситуації є відсутність нормально функціонуючої приточної системи, забруднений теплообмінник котла, пальника (топки пальника або повітряної камери) або занадто низької тяги димоходу за котлом.

У разі плавлення гнучкої гофри рекомендовано перевірити зазначені причини та повідомити про несправності монтажнику або сервісну компанію.

Плавлення гнучкого з'єднання між пальником і шнеком не є дефектом пристрою, а є правильним, справним протипожежним захистом, тому не підлягає гарантійному ремонту.

Аварійна зупинка котла

У разі виникнення аварійних умов, таких як перевищення температури 100°C, підвищення тиску, раптовий великий витік води в котлі або системі ЦО, тріщини в трубах, радіаторах, фітінгах (клапани, крани, насоси), та інші небезпеки для подальшої роботи котла потрібно:

- Вимкнути контролер, який зупинить шнек подачі палива
- визначити причину аварії, і ліквідувавши її та впевнившись, що котел і система технічно справні, приступити до запуску котла

Умови протипожежної безпеки

- Котел виготовлений з не горючих матеріалів, підтверджених відповідними сертифікатами.
- Категорично забороняється експлуатувати котел з відкритими оглядовими дверима, ревізійними лючками.
- У безпосередній близькості від котла не зберігайте паливо та легкозаймисті матеріали - зберігайте на безпечній відстані мін. 1,5м. При необхідності, потрібно зробити загородження з негорючих матеріалів.
- Котельня повинна бути обладнана вогнегасником і легким доступом до водозабору.
- Кожні 2-3 місяці потрібно очищати димохід, щоб видалити попіл і виключити ризи загорання.

Охорона навколишнього середовища

Котел виготовлений з екологічно нейтральних матеріалів. Після закінчення терміну експлуатації котла необхідно зробити демонтаж та утилізацію. Демонтаж окремих елементів котла за рахунок простоти його конструкції не вимагає особливого опису. Використані металеві деталі слід віддати на переробку. Зберігайте решту деталей відповідно до вимог, а потім передати до пунктів утилізації.

Шум

За призначенням і специфікацією роботи шнека, усунути шум в самому джерелі неможливо, але через коротку і циклічну роботу, такий вид шуму взагалі не становить небезпеки.

Важливі рекомендації

Монтаж котла може здійснювати особа з відповідною кваліфікацією і дозволами на монтаж котла. Підключення котла до ЦО та димоходу, електромережі повинно відповідати інструкції та діючим нормам.

В інтересах користувача та, перш за все безпеки, котельня повинна бути виконана згідно законам про будівництво, а також організація надала гарантію правильності та якості виконання робіт, яка повинна бути підтверджена печаткою і підпис в сервісній книжці.

Котли, що працюють в автоматичному режимі подачі палива при відсутності електрики, самовільно гаснуть і не становлять небезпеки - подача палива автоматично переривається.

Виробник не несе відповідальності за некоректну роботу котла через дефектну і невідповідну систему: ЦО, вентиляцію, аерацію, електромережу, підбір котла, технічний стан димоходу. Гарантійний, після гарантійний ремонт та періодичні перевірки можуть здійснюватися тільки сервісом виробника або сервісною компанією.

Ризик експлуатації

- До ризику експлуатації, котел трактується як пристрій, який до моменту запуску продукції запроєктований та виконаний згідно технічних рішень та інженерних знань і навиків.

- Ризик експлуатації не є пов'язаний з конструкцією або неправильним виконанням котла. Такий випадок може виникнути по причині недотримання умов монтажу, неправильного користування та налаштування або нехтування порад та **умов безпечної експлуатації котлів**.

Гарантія

Виробник надає гарантію на котел, який змонтований згідно з діючими нормами та правилами, які вказані в інструкції обслуговування котла та інструкції по проектуванню.

Інформуємо користувачів про те, що введення в дію та сервіс всіх котлів фірми **HEIZTECHNIK**, повинен проводити інстальатор з відповідними кваліфікаціями або авторизована фірма. В разі неправильного монтажу, гарантія не буде визнана.

Виробник залишає собі право на усіякі зміни в конструкції та комплектації в цілях покращення продукту.

Після введення в експлуатацію потрібно заповнити акт введення в експлуатацію, який знаходиться в сервісній книжці та надіслати в офіційне представництво, яке знаходить за адресою:

47720 м.Тернопіль вул.
Об'їзна 12/25.1.
тел. +38 0352 434404,
факс:+38 0352 434405.
e-mail: office@ht-heiztechnik.ua
www.ht-heiztechnik.ua

Умови безпечної експлуатації котлів

Основною умовою безпеки експлуатації котлів є виконання інсталяції згідно з ДБН В.2.5-77-2014, ДБН В.2.5-67:2013, НПАОП 0.00-1.26-96.

Котел може обслуговувати тільки доросла особа, а котли більше 50 кВт особи, які мають повноваження для обслуговування котлів.

Забороняється нецільове використання котла та недотримання умов експлуатації, що описані в інструкціях та експлуатація при низькому рівні води в інсталяції.

В часі експлуатації забороняється торкатись руками небезпечні місця котла такі, як шнек, пальник, попільник і т.д.

Забороняється експлуатація котла при відкритих дверях: засипних, топкових, дверей та лючків чищення. В ситуаціях коли потрібно відкривати двері, не ставати навпроти них, а з боку на безпечній відстані.

Не знаходитись поблизу відкритого вогню при відкритих дверках під час простою вентилятора а також після його включення. Не допалений газ може грозити вибухом.

Утримувати чистоту в котельні та слідкувати щоб предмети, які не стосуються котла та обслуговування не знаходились в котельні.

При чищенні та консервації котла, використовувати освітлення не більше 24V.

Дбати про технічний стан котла та інсталяції, а також про щільність закривання дверей засипних, топкових та лючків для чищення.

Усілякі збої котла швидко усувати. Після проведених електричних ремонтів, перевірити заземлення розеток і електричних пристроїв, змонтованих на котлі.

В зимовий період не застосовувати перерв в опаленні, які можуть призвести до замерзання води в системі або її частині.

Наповнення інсталяції в зимовий період проводити обережно з використанням гарячої води, щоб не призвести до замерзання інсталяції.

За будь-якої підозри можливості замерзання води в інсталяції ц.о. та в нещільності пристроїв безпеки котла, потрібно пильно все перевірити. В разі несправності пристроїв безпеки та нещільності котла, розпал заборонений.

Недопустимим є розпалювання котла з допомогою бензину, нафти та інших матеріалів вибухонебезпечних. При виникненні пожежі за використання таких матеріалів, загоряння бункера палива або димової сажі, негайно викликати пожежну службу за **тел. 101**.

Забороняється самовільне втручання в конструкцію котла та електричні частини. Обслуговувати повинна уповноважена служба.

Забороняється заливати топку водою.

Забороняється використання бункера палива в будь-яких інших цілях, таких як складування сміття, відходів та інших непотрібних предметів

Проблеми та вирішення

Тип несправності	Можлива причина	Усунення
Проблеми з досягненням заданої температури	Некоректні параметри автоматики	Виставити коректно процес горіння використовуючи інструкції з експлуатації
	Погана якість пелети	Відкорегувати процес горіння або замінити паливо
	Забруднений котел	Вичистити котел
	Некоректний підбір котла відносно тепловтрат будинку	Вибір відповідних параметрів, при потребі звернутися до технічної служби
Диміння з дверей	Проблема димоходу або припливного каналу котельні	Перевірити канал димоходу та аерації
	Зношені ущільнення дверей	Замінити шнур ущільнення
	Занадто слабка тяга димоходу	Модернізувати димохід
	Забруднений котел	Вичистити котел
Занадто велике споживання палива	Некоректні параметри автоматики	Відкорегувати процес горіння
	Погана якість пелети	Замінити паливо
	Некоректний підбір котла відносно тепловтрат будинку	Вибір відповідних параметрів, при потребі звернутися до технічної служби
Погане згоряння палива (шлакування, недопал)	Неправильна пропорція кількості повітря до об'єму палива	Відрегулювати параметри автоматики
	Погана якість пелети	Замінити паливо
Значне збільшення температури вище заданої	Неправильні налаштування автоматики	Відрегулювати параметри автоматики
	Занадто велика тяга димоходу	Встановити регулятор тяги димоходу
Безперервна робота пристроїв підключених до автоматики, незважаючи на виключений індикатор	Неправильне підключення пристроїв для автоматики	Перевірити підключення пристроїв
	Ймовірно пошкодження контролера	Зв'язатися з технічною службою
Контролер не включається	Пошкоджений запобіжник, пошкоджений варистор	Перевірити запобіжники
	Не підключений або погано вставлений кабель, щоз'єднує панель контролера з основною платою	Перевірте підключення панелі до основної плати
Не працює система подачі	Пошкоджений моторедуктор	Замінити моторедуктор
	Забита труба шнека	Очистіть трубу шнека
Поява води на стінках котла	Занадто низька задана температура котла	Підвищити робочу температуру котла (до70°C)
	Не герметичний теплообмінник	Зв'язатися з технічною службою
Поява пові домлення "Невдала спроба розпалу"	Шлак на пальнику	Очистити пальник
	Відсутність палива	Засипати паливо в бункер
	Не працює: вентилятор, тен, шнек	Перевірка роботи пристроїв у режимі ручного керування
Надмірний шум, що надходить з камери згоряння.	Надлишок палива по відношенню до кількості повітря	Перевірити продуктивність шнека / корегування процесу горіння
	Низька тяга димоходу	Попішити тягу димоходу, перевірити підключення до димоходу (макс. 2 коліна)
	Дефіцит повітря	Забезпечити відповідну аерацію котельні

Картка продукту

		КАРТКА ПРОДУКТУ ВІДПОВІДНО РЕГЛАМЕНТУ ЄС 2015/1187 ДОДАТКОВА ДИРЕКТИВА ЄВРОПЕЙСЬКОГО ПАРЛАМЕНТУ ТА РАДИ 2010/30 / ЄС			
		HEIZTECHNIK Spółka z ograniczoną odpowiedzialnością ul. Drogowców 7, 83 - 250 Skarszewy			
ПАРАМЕТРИ ПРИСТРОЮ	Од.	ІДЕНТИФІКАТОР МОДЕЛІ			
		DasPell NEXT 15	DasPell NEXT 20	DasPell NEXT 25	DasPell NEXT 30
Клас енергетичної ефективності	-				
Номінальна теплова потужність	кВт	15	20	25	30
Коефіцієнт енергетичної ефективності EEI		119	119	120	120
Сезонна ефективність	%	80,3	80,7	81,1	81,6
Спеціальні запобіжні заходи під час складання, встановлення або обслуговування обладнання	-	Будь ласка, уважно прочитайте, перш ніж приступити до монтажу, запуску та експлуатації котла і дотримуйтесь рекомендацій, що містяться в Керівництві з експлуатації та технічного обслуговування			

DasPell NEXT / DasPell NEXT Basic

Карта продукту

		КАРТКА ПРОДУКТУ ВІДПОВІДНО РЕГЛАМЕНТУ ЄС 2015/1187 ДОДАТКОВА ДИРЕКТИВА ЄВРОПЕЙСЬКОГО ПАРЛАМЕНТУ ТА РАДИ 2010/30 / ЄС					
Назва та адреса виробника		HEIZTECHNIK Spółka z ograniczoną odpowiedzialnością ul. Drogowców 7, 83 - 250 Skarszewy Osoba upoważniona - Zdzisław Kulpan					
Ідентифікатор моделі:		DasPell NEXT / DasPell NEXT BASIC 15					
Спосіб подачі палива		Автоматична подача палива: рекомендується експлуатація котла з бойлером ГВП з об'ємом мін. 240 л.					
Котел конденсаційний:	HI	Котел когенераційний на твердому паливі:	HI	Котел багатофункціональний:	HI		
Паливо:	Рекомендоване паливо:	Інше паливо:	η_s %	Емісія стосується середньосезонного обігріву			
				PM	OGC	CO	NO _x
				mg/m ³			
Поліна, вологість ≤ 25 %		ні					
Щепа, вологість 15-35 %		ні					
Щепа, вологість > 35 %		ні					
Дерево у вигляді пелети		так		80,28	17,18	4,63	176,62 189,86
Щепа, вологість ≤ 50 %		ні					
Інша деревна біомаса		ні					
Біомаса не деревна		ні					
Кам'яне вугілля		ні					
Буре вугілля (чи брикети)		ні					
Кокс		ні					
Антрацит		ні					
Брикети з мішаного вугілля		ні					
Інше викопне паливо		ні					
Брикети змішані (30-70%) біомаса і викопне паливо		ні					
Інші змішення біомаса і викопного палива		ні					
ВЛАСТИВОСТІ З ВИКОРИСТАННЯМ ЛИШЕ РЕКОМЕНДОВАНОГО ПАЛИВА							
Параметр	Символ	Значення	Од.	Параметр	Символ	Значення	Од.
Виділене корисне тепло							
при номінальній тепловій потужності	P_n	15,94	кВт	при номінальній тепловій потужності	η_n	85,90	%
при 30% номінальної теплової потужності	P_p	4,28	кВт	при 30% номінальної теплової потужності	η_p	85,39	%
для твердопаливних когенераційних котлів: електрична потужн.				Споживання електроенергії			
при номінальній тепловій потужності	$\eta_{el,n}$	N.A.	%	при номінальній тепловій потужності	$e_{l,max}$	0,061	кВт
				при 30% номінальної теплової потужності	$e_{l,min}$	0,0444	кВт
				вторинні пристрої для зменшення викидів		-	кВт
				в режимі очікування	P_{SB}	0,0051	кВт

Карта продукту

		КАРТКА ПРОДУКТУ ВІДПОВІДНО РЕГЛАМЕНТУ ЄС 2015/1187 ДОДАТКОВА ДИРЕКТИВА ЄВРОПЕЙСЬКОГО ПАРЛАМЕНТУ ТА РАДИ 2010/30 / ЄС					
Назва та адреса виробника		HEIZTECHNIK Spółka z ograniczoną odpowiedzialnością ul. Drogowców 7, 83 - 250 Skarszewy Osoba upoważniona - Zdzisław Kulpan					
Ідентифікатор моделі:		DasPell NEXT / DasPell NEXT BASIC 20					
Спосіб подачі палива		Автоматична подача палива: рекомендується експлуатація котла з бойлером ГВП з об'ємом мін. 300 л.					
Котел конденсаційний:	HI	Котел когенераційний на твердому паливі:	HI	Котел багатofункціональний:			
Паливо:	Рекомендоване паливо:	Інше паливо:	η_s %	Емісія стосується середньосезонного обігріву			
				PM	OGC	CO	NO _x
	mg/m ³						
Попіла, вологість ≤ 25 %		ні					
Щепа, вологість 15-35 %		ні					
Щепа, вологість > 35 %		ні					
Дерево у вигляді пелети	так		80,71	17,75	7,53	206,64	188,26
Щепа, вологість ≤ 50 %		ні					
Інша деревна біомаса		ні					
Біомаса не деревна		ні					
Кам'яне вугілля		ні					
Буре вугілля (чи брикети)		ні					
Кокс		ні					
Антрацит		ні					
Брикети з мішаного вугілля		ні					
Інше викопне паливо		ні					
Брикети змішані (30-70%) біомаса і викопне паливо		ні					
Інші змішення біомаса і викопного палива		ні					
ВЛАСТИВОСТІ З ВИКОРИСТАННЯМ ЛИШЕ РЕКОМЕНДОВАНОГО ПАЛИВА							
Параметр	Символ	Значення	Од.	Параметр	Символ	Значення	Од.
Виділене корисне тепло							
при номінальній тепловій потужності	P_n	20,82	кВт	при номінальній тепловій потужності	η_n	85,73	%
при 30% номінальної теплової потужності	P_p	5,732	кВт	при 30% номінальної теплової потужності	η_p	85,48	%
для твердопаливних когенераційних котлів: електрична потужн.				Споживання електроенергії			
при номінальній тепловій потужності	$\eta_{el,n}$	N.A.	%	при номінальній тепловій потужності	$e_{l,max}$	0,065	кВт
				при 30% номінальної теплової потужності	$e_{l,min}$	0,0427	кВт
				вторинні пристрої для зменшення викидів		-	кВт
				в режимі режим очікування	P_{sb}	0,0049	кВт

DasPell NEXT / DasPell NEXT Basic

Карта продукту

		КАРТКА ПРОДУКТУ ВІДПОВІДНО РЕГЛАМЕНТУ ЄС 2015/1187 ДОДАТКОВА ДИРЕКТИВА ЄВРОПЕЙСЬКОГО ПАРЛАМЕНТУ ТА РАДИ 2010/30 / ЄС					
Назва та адреса виробника		HEIZTECHNIK Spółka z ograniczoną odpowiedzialnością ul. Drogowców 7, 83 - 250 Skarszewy Osoba upoważniona - Zdzisław Kulpan					
Ідентифікатор моделі:		DasPell NEXT / DasPell NEXT BASIC 25					
Спосіб подачі палива		Автоматична подача палива: рекомендується експлуатація котла з бойлером ГВП з об'ємом мін. 400 л.					
Котел конденсаційний:	НІ	Котел когенераційний на твердому паливі:	НІ	Котел багатофункціональний:	НІ		
Паливо:	Рекомендоване паливо:	Інше паливо:	η_s %	Емісія стосується середньосезонного обігріву			
				PM	OGC	CO	NO _x
				mg/m ³			
Попіла, вологість ≤ 25 %		ні					
Щепа, вологість 15-35 %		ні					
Щепа, вологість > 35 %		ні					
Дерево у вигляді пелети	так		81,13	18,31	10,42	236,65	186,66
Щепа, вологість ≤ 50 %		ні					
Інша деревна біомаса		ні					
Біомаса не деревна		ні					
Кам'яне вугілля		ні					
Буре вугілля (чи брикети)		ні					
Кокс		ні					
Антрацит		ні					
Брикети з мішаного вугілля		ні					
Інше викопне паливо		ні					
Брикети змішані (30-70%) біомаса і викопне паливо		ні					
Інші змішення біомаса і викопного палива		ні					
ВЛАСТИВОСТІ З ВИКОРИСТАННЯМ ЛИШЕ РЕКОМЕНДОВАНОГО ПАЛИВА							
Параметр	Символ	Значення	Од.	Параметр	Символ	Значення	Од.
Виділене корисне тепло							
при номінальній тепловій потужності	P_n	25,71	кВт	при номінальній тепловій потужності	η_n	85,55	%
при 30% номінальній тепловій потужності	P_p	7,19	кВт	при 30% номінальній тепловій потужності	η_p	85,57	%
для твердопаливних когенераційних котлів: електрична потужн.				Споживання електроенергії			
при номінальній тепловій потужності	$\eta_{el,n}$	N.A.	%	при номінальній тепловій потужності	$e_{l,max}$	0,07	кВт
				при 30% номінальній тепловій потужності	$e_{l,min}$	0,0413	кВт
				вторинні пристрої для зменшення викидів		-	кВт
				в режимі режим очікування	P_{sb}	0,0046	кВт

Карта продукту

		КАРТКА ПРОДУКТУ ВІДПОВІДНО РЕГЛАМЕНТУ ЄС 2015/1187 ДОДАТКОВА ДИРЕКТИВА ЄВРОПЕЙСЬКОГО ПАРЛАМЕНТУ ТА РАДИ 2010/30 / ЄС					
Назва та адреса виробника		HEIZTECHNIK Spółka z ograniczoną odpowiedzialnością ul. Drogowców 7, 83 - 250 Skarszewy Osoba upoważniona - Zdzisław Kulpan					
Ідентифікатор моделі:		DasPell NEXT / DasPell NEXT BASIC 30					
Спосіб подачі палива		Автоматична подача палива: рекомендується експлуатація котла з бойлером ГВП з об'ємом мін. 400 л.					
Котел конденсаційний:	НІ	Котел когенераційний на твердому паливі:	НІ	Котел багатofункціональний:			НІ
Паливо:	Рекомендоване паливо:	Інше паливо:	η_s %	Емісія стосується середньосезонного обігріву			
				PM	OGC	CO	NO _x
				mg/m ³			
Попіла, вологість ≤ 25 %		ні					
Щепа, вологість 15-35 %		ні					
Щепа, вологість > 35 %		ні					
Дерево у вигляді пелети	так		81,56	18,88	13,32	266,67	185,06
Щепа, вологість ≤ 50 %		ні					
Інша деревна біомаса		ні					
Біомаса не деревна		ні					
Кам'яне вугілля		ні					
Буре вугілля (чи брикети)		ні					
Кокс		ні					
Антрацит		ні					
Брикети з мішаного вугілля		ні					
Інше викопне паливо		ні					
Брикети змішані (30-70%) біомаса і викопне паливо		ні					
Інші змішення біомаса і викопного палива		ні					
ВЛАСТИВОСТІ З ВИКОРИСТАННЯМ ЛИШЕ РЕКОМЕНДОВАНОГО ПАЛИВА							
Параметр	Символ	Значення	Од.	Параметр	Символ	Значення	Од.
Виділене корисне тепло							
при номінальній тепловій потужності	P_n	30,59	кВт	при номінальній тепловій потужності	η_n	85,38	%
при 30% номінальної теплової потужності	P_p	8,64	кВт	при 30% номінальної теплової потужності	η_p	85,66	%
для твердопаливних когенераційних котлів: електрична потужн.				Споживання електроенергії			
при номінальній тепловій потужності	$\eta_{el,n}$	N.A.	%	при номінальній тепловій потужності	$e_{l,max}$	0,074	кВт
				при 30% номінальної теплової потужності	$e_{l,min}$	0,04	кВт
				вторинні пристрої для зменшення викидів		-	кВт
				в режимі очікування	P_{sb}	0,0043	кВт

Нотатки

DasPell NEXT / DasPell NEXT Basic

Karta gwarancyjna, Uruchomienia, sprzedaż, przeglądy serwisowe

Nr fabryczny kotła:	Typ kotła:
Data przekazania do sprzedaży:	Pieczętka producenta:
Data sprzedaży:	Pieczętka punktu sprzedaży:
Data montażu:	Pieczętka firmy instalacyjnej:
Data przeglądu serwisu:	Pieczętka autoryzowanego serwisu: Uwagi autoryzowanego serwisu:
Data przeglądu:	Pieczętka autoryzowanego serwisu: Uwagi autoryzowanego serwisu:
Data przeglądu:	Pieczętka autoryzowanego serwisu: Uwagi autoryzowanego serwisu: